

ARM BM5 | SUSPENSÃO

BALANÇA TÁTIL

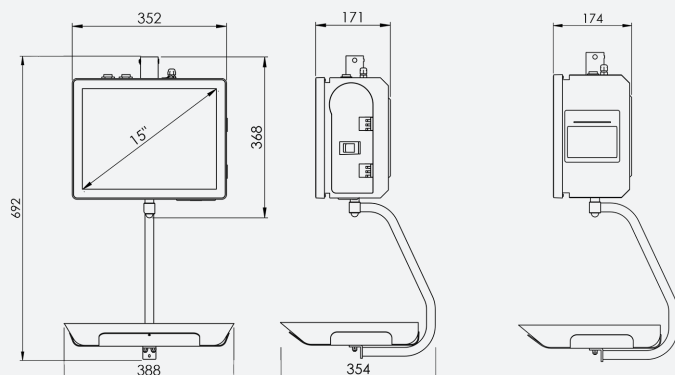

www.balancasmarques.com



FABRICADO NA EUROPA

GRUPO JOSÉ PIMENTA MARQUES

ARM BM5 | MODELOS SUSPENSÃO

BALANÇA TÁTIL

CARACTERÍSTICAS	MODELO	VERSÃO	REFERÊNCIA
<ul style="list-style-type: none">• Monitor 15" TFT Tátil de tecnologia Resistiva.• 2º Monitor TFT de 10.1".• Interface gráfico, intuitivo e de fácil utilização.• Motherboard Marques i.MX6 2x1GHz (Dual CortexTM-A9 MPCoreTM).• Disco Flash 8GB eMMC.• Memória Ram 1GB DDR3-1333.• 1 porta USB em baixo e 1 porta USB em cima.• Porta Ethernet de rede 10/100 Mbps.• Impressora térmica de tickets de 58mm ou 80mm com recarga de papel "drop off".• Modelo Label com possibilidade de utilizar 3 tipos de papel na impressora residente: papel contínuo, etiquetas e papel contínuo autocolante.• Modelo Label com mecanismo de impressão deslizante.• Construção em aço inoxidável.• Prato italiano: 330x287x50mm.• Bolha de nível digital.• Software de faturação certificado pela Autoridade Tributária com o nº 88, que cumpre com os requisitos legais em vigor em Portugal (ficheiro SAFT-PT, guias de transporte comunicação de inventários).• Software certificado pelo NMI Certin B.V. com o nº TC8610, como parte integrante de uma balança, em conformidade com os requisitos da norma EN 45501 e OIML R76-1, que assegura o cumprimento dos requisitos essenciais da Diretiva 2009/23/CE, relativa a instrumentos de pesagem de funcionamento não automático.	ARM Suspensão 2 Impressora Painel 2" (58mm)	Alcance 15 kg Divisão 5 g	20384240712E
	ARM Suspensão 3 Impressora Painel 3" (80mm)	Alcance 15 kg Divisão 5 g	20384250712E
	ARM Suspensão Label Etiquetadora	Alcance 15 kg Divisão 5 g	20384110712E

OPÇÕES

• SCANNER 2D INTEGRADO	20730110000A
• LEITOR DE CARTÕES RFID	20738050000A
• WIFI	20741040000A
• ETPOS – MÓDULO ETIQUETAGEM	5D2301
• BMGEST	21207090000A

Consulte a tabela de preços



www.balancasmарques.pt
facebook.com/balancasmарques

SEDE

Edifício Balanças Marques
Parque Industrial de Ceilirós, 2ª Fase
Apart. 2376
4701-905 Braga - PORTUGAL

CENTRO APOIO SUL

Rua Actriz Adelina Fernandes 15A Dto.
2795-005 Linda-a-Velha
Lisboa - PORTUGAL

T +351 253 309 830
F +351 253 672 882
email bm@balancasmарques.pt